

裤子整烫系列



sankosha
PRESS AND PROGRESS



烫裤夹机 DP-130RJ-V2
-高质量整烫-



双层夹机 DP-830J
-高效率：一次性整烫-



裤腰机 DF-730J-V2
-高效率：120件/小时-

裤腰机DF-730J-V2

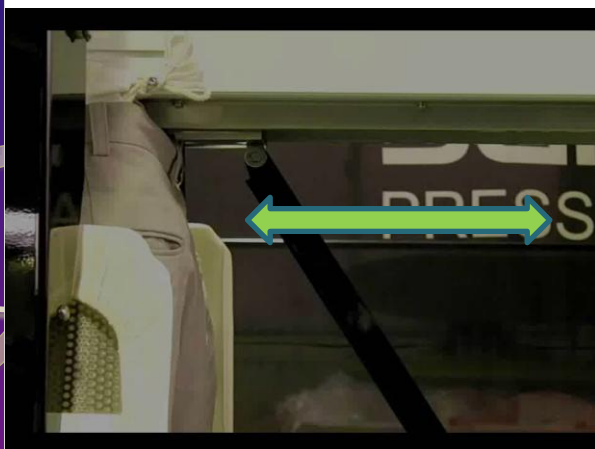

① 自动调整裤腰大小

② 裤腰纽扣有自动前夹，
方便操作

③ 前部裤线压板：
一次性压前部裤线
可调整强弱
左右可移动90度

④ 裤腿自动感应夹
自动感应裤腿长度
下拉功能，提高整烫效果

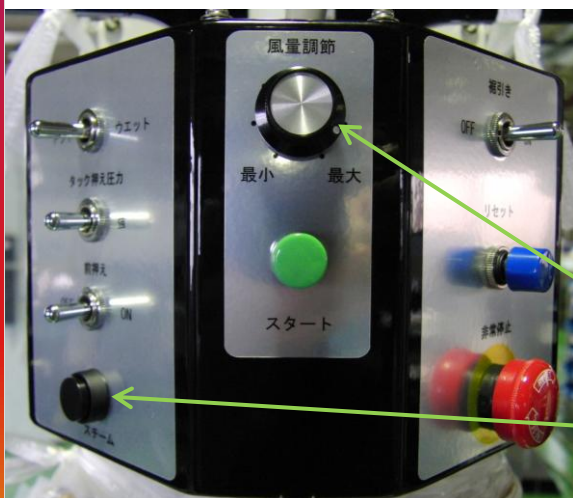
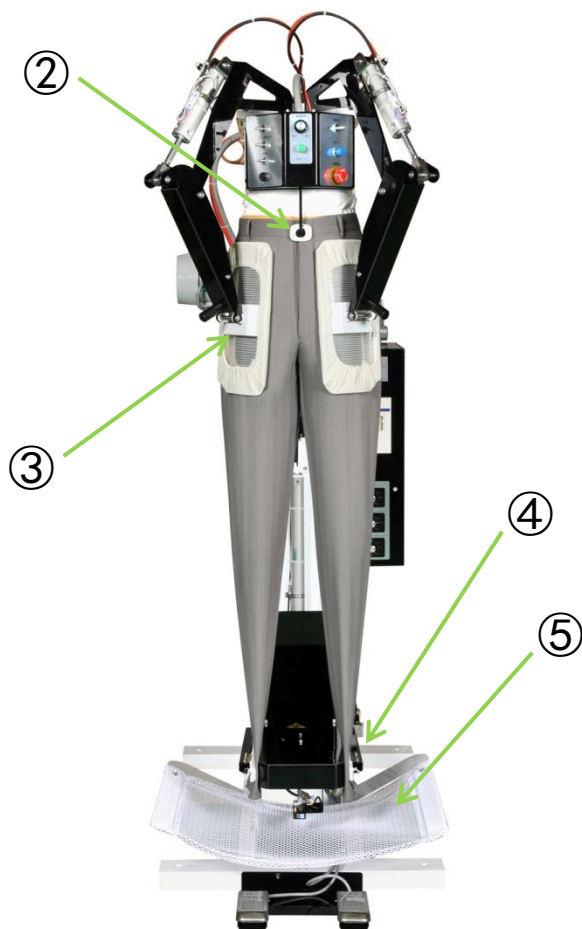

⑤ 下方布网，可防止衣服掉落

⑥ 可调整风量，提高效率

⑦ 可增加蒸汽，提高质量

烫裤夹机 DP-130RJ-V2

1. 带有蒸汽，热气，吸风等三个功能。
-各种裤子，以及裙子也可整烫-
2. 带有变频器。热气和吸风的风量可自由调整。
3. 上压板将不直接烫压。上压板先到夹机的上方，从上往下压。所以烫压时不会使衣服错位，并力量非常充足。*请参考下图*

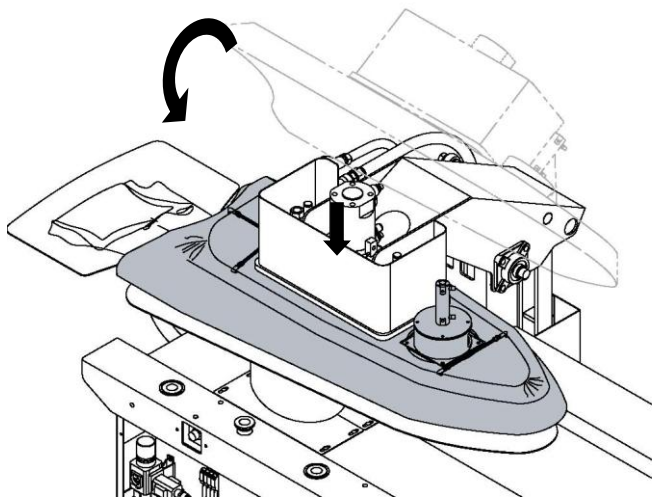

4. 垫子

- 1) 透气性，耐热性，弹性极好。

所有的垫子都由我们直接从世界各国的厂家直接采购，在我公司内裁缝制造。

- 2) 垫子是三层一体的，使用时不会错位。
- 3) 也可作为烫台使用。

双层夹机 DP-830J

-高效率-

1. 带有蒸汽，热气，吸风等三个功能。
 2. 一次整烫两支裤腿。
- *请参考下图*

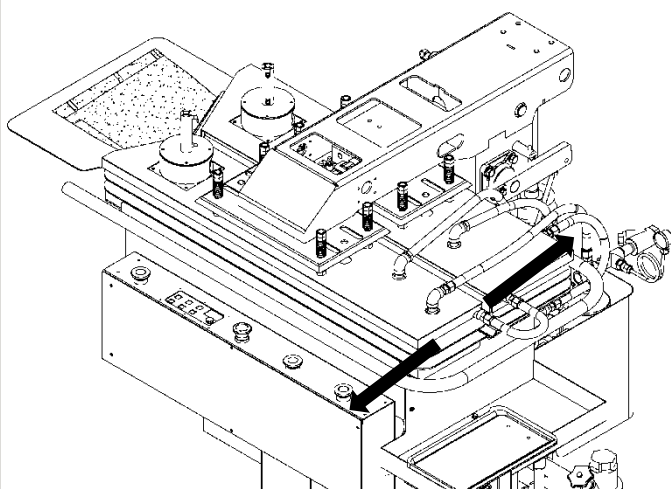
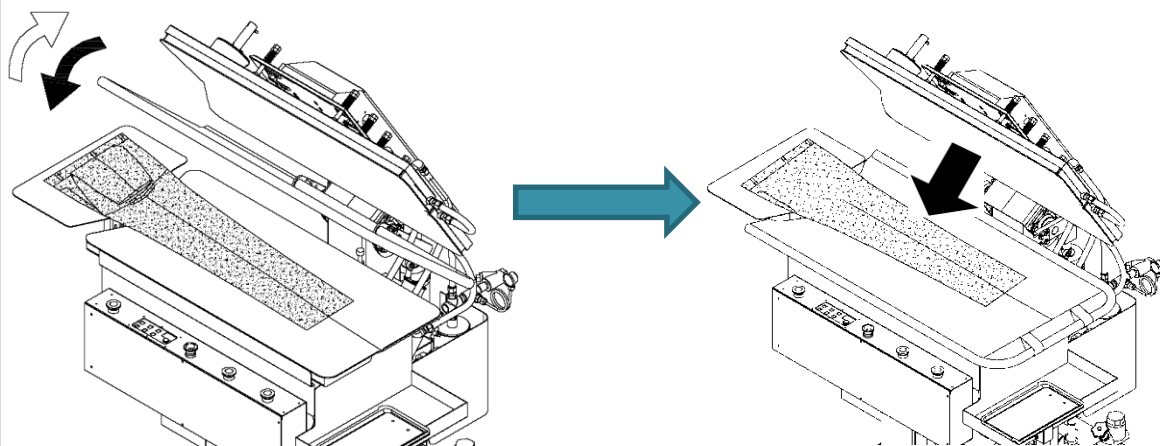

3. 上下压板各有两个烫板，各自向外侧拉，避免侧部发亮的现象。
4. 压板的力量可调整。
5. 吸风功能将提高裤子的干度，避免压板回位时，裤子错位。

整烫顺序

蒸汽 ⇒ 蒸汽/吸风 ⇒ 上侧压板上升/吸风

机种	DF-730J-V2	DP-130RJ-V2	DP-830J
使用电压	三相 200V	三相 200V	三相 200V
电消耗量	0.3kw	0.75kw	0.45kw
重量	120kg	290kg	330kg
空气消耗量	3.1L/回	10L/回	22.5L/回
蒸汽消耗量	18kg/小时	10kg/小时	14.3kg/小时
使用空气压力	0.6Mpa	0.5Mpa	0.6Mpa
使用蒸汽压力	0.5Mpa	0.5Mpa	0.6Mpa
空气排管入口	2分	3分	3分
蒸汽排管 出入口	入口4分 出口4分	入口4分 出口4分	入口4分 出口4分
大小尺寸(mm) (宽 x深 x高)	710x1280x1720	1780x980x1450	1550x1060x1500

(日本) 三幸社股份有限公司
 地址: 193-0815日本东京都八王子市叶谷町988
 金灿锡 (JIN CANXI) 国际营销部
 电话: +81-42-621-1181 手机: +81-80-3521-7545
 E-mail: jin@sankosha-mfg.com
 HP: <http://www.sankosha-mfg.com>